

Struttura perimetrale per piano incassato spessore 18mm, composta da elementi singoli (gambe, travi, traverse centrali)

- **Gambe** a sezione triangolare 50x50mm realizzate in lamiera pressopiegata.
- **Travi perimetrali** h50mm realizzate accoppiando un tubolare 30x30 e una lamiera pressopiegata esterna.
- **Traverse centrali** di irrigidimento realizzate in lamiera pressopiegata.

**Finiture:** vernice a polvere epossidiche o cromatura con processo galvanico

**Accessori:** porta PC, staffe per sostegno screen sui tre lati, canaline passacavi.

## GAMBE

156 106 00	Coppia gamba
------------	--------------

## TRAVI

157 651 00	Coppia travi 60	157 650 00	Coppia travi 140
157 652 00	Coppia travi 80	156 119 00	Coppia travi 160
157 653 00	Coppia travi 90	156 918 00	Coppia travi 180
157 587 00	Coppia travi 100	156 313 00	Coppia travi 200
157 136 00	Coppia travi 120		

SEZIONE GAMBA

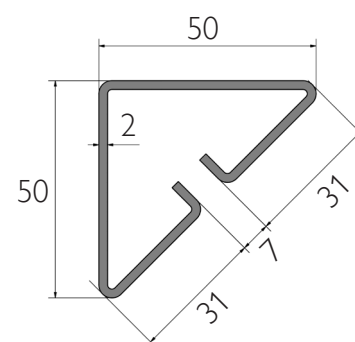

## TRAVERSE CENTRALI PER POSTAZIONE SINGOLA

157 679 02	Traversa centrale per rettangolare 60
157 680 02	Traversa centrale per rettangolare 80
157 681 02	Traversa centrale per rettangolare 90
157 682 02	Traversa centrale per rettangolare 100
157 763 02	Traversa centrale per rettangolare 120

\* Articolo sempre verniciato in RAL 9006 gofrato

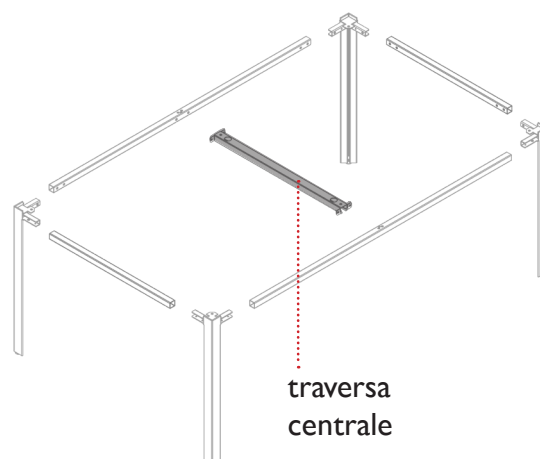

## TRAVERSE CENTRALI PER POSTAZIONE DOPPIA

157 655 02	Traversa grande 120 + 2 staffe
157 656 02	Traversa grande 140 + 2 staffe
157 657 02	Traversa grande 160 + 2 staffe
157 658 02	Traversa grande 180 + 2 staffe
157 659 02	Traversa grande 200 + 2 staffe

\* Articolo sempre verniciato in RAL 9006 gofrato

157 660 02	Coppia traversa piccola 120
157 661 02	Coppia traversa piccola 140
157 662 02	Coppia traversa piccola 160
157 663 02	Coppia traversa piccola 180
157 664 02	Coppia traversa piccola 200

\* Articolo sempre verniciato in RAL 9006 gofrato

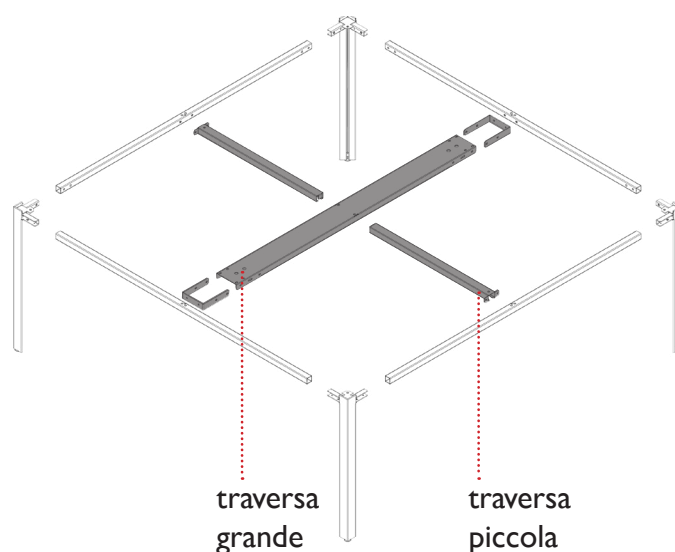

## CAVALLETTI CENTRALI

157 644 00	Cavalletto centrale 120
157 674 00	Cavalletto centrale 140
156 113 00	Cavalletto centrale 160
157 675 00	Cavalletto centrale 180
157 676 00	Cavalletto centrale 200

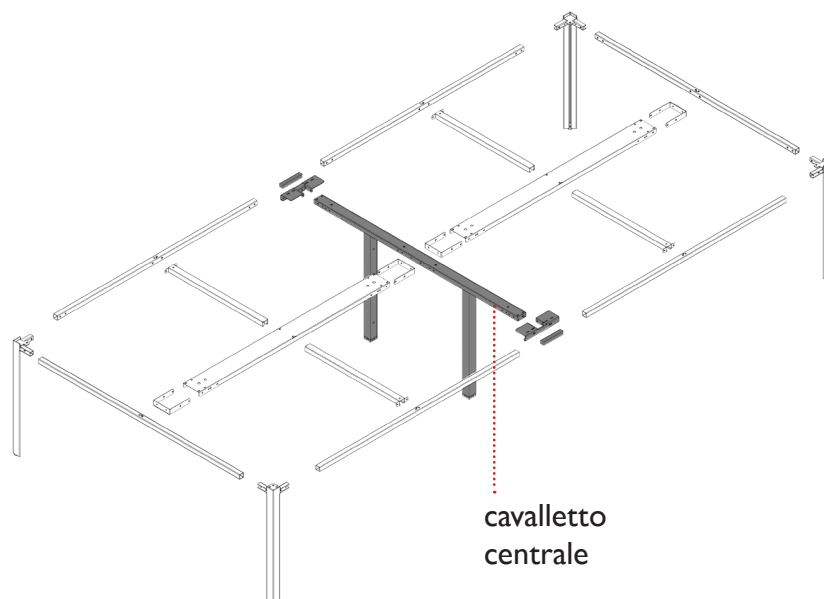

## ALLUNGHI E CANALINA QUADRATA

①	157 817 00	Trave allungo 60 + staffe
②	157 683 00	Trave 60
③	vedi pag. 1	Coppia travi lunghezza
④	vedi pag. 1	Coppia gambe

①	158 164 00	Trave allungo 80 + staffe
②	157 684 00	Trave 80
③	vedi pag. 1	Coppia travi lunghezza
④	vedi pag. 1	Coppia gambe

⑤	157 673 00	Canalina quadrata L40
---	------------	-----------------------

\* Canaline avvitate al piano

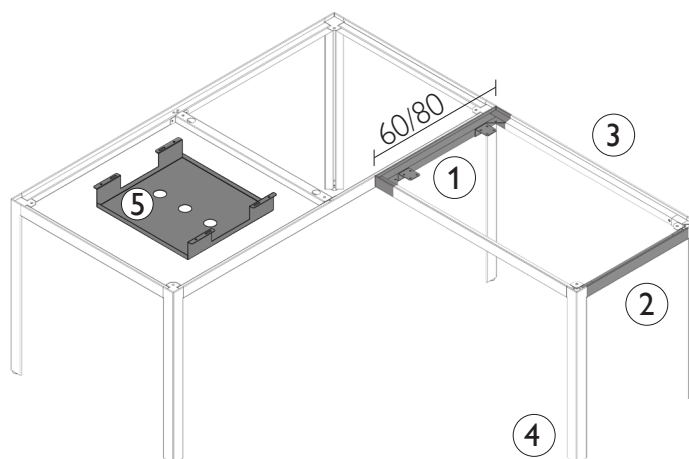

## CANALINA CENTRALE

157 668 00	Canalina centrale per 120
157 669 00	Canalina centrale per 140
157 670 00	Canalina centrale per 160
157 671 00	Canalina centrale per 180
157 672 00	Canalina centrale per 200

\* Canaline più corte di 200 mm rispetto al bench

\* Canaline avvitate al piano

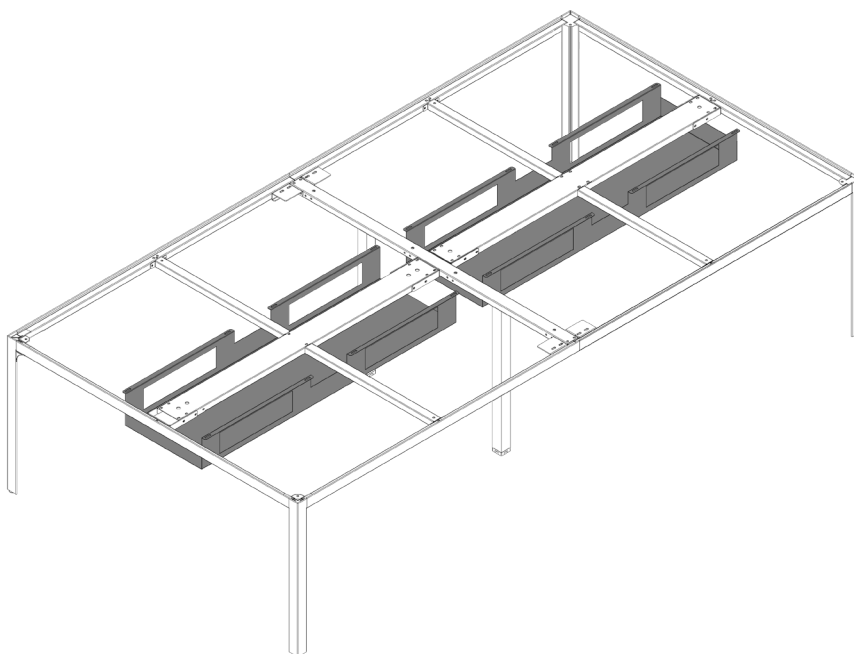

ACCESSORI

157 677 00 Kit 4 staffe rinforzo angolare

157 678 02 Coppia staffe per pannello

\* Articolo sempre verniciato in RAL 9006 gofrato

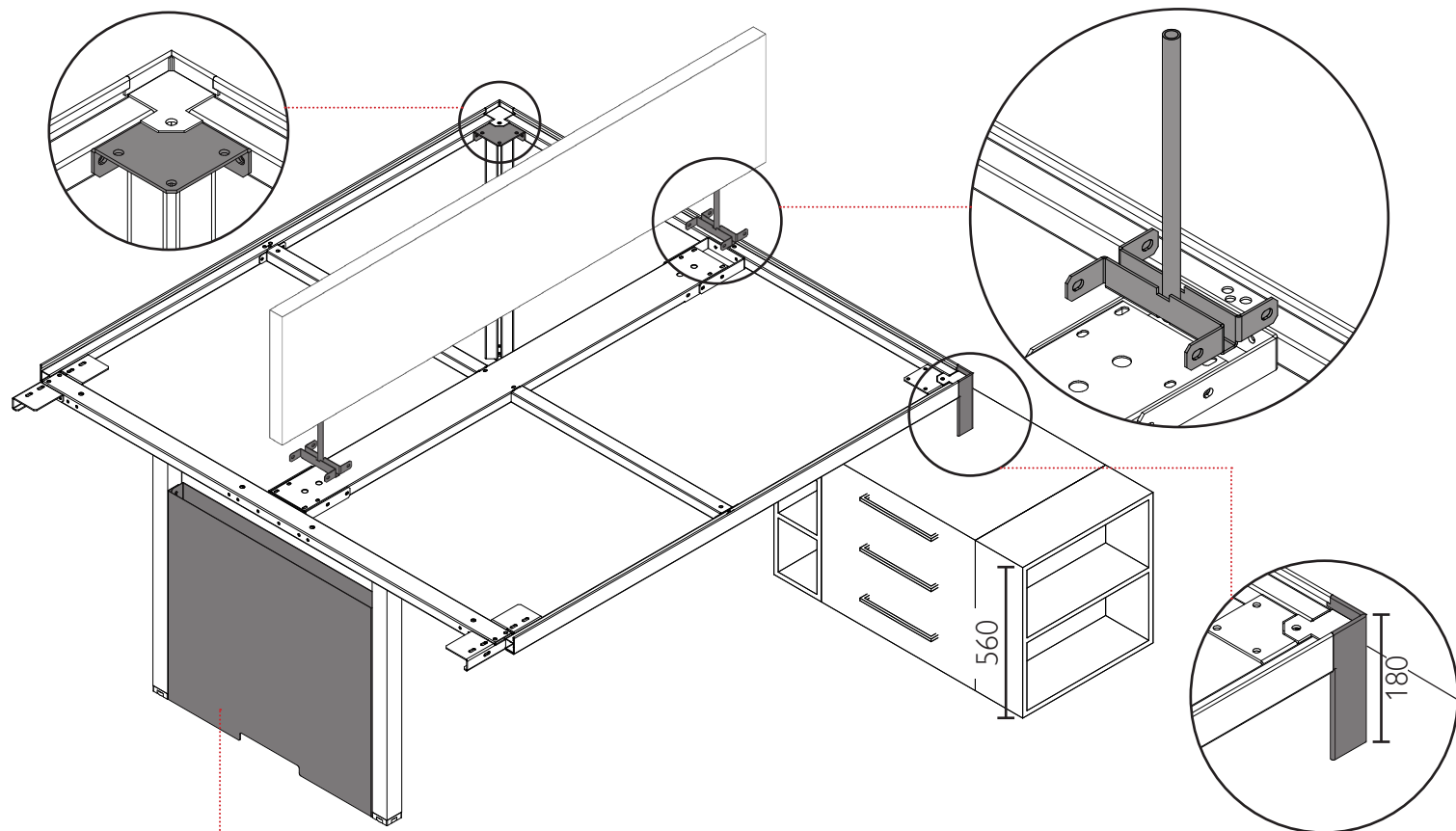

157 646 00 Coppia carter cavalletto centrale

157 685 00 Gamba in appoggio